

# DIE TANK

ORGAN VAN DE TWENOT  
POSTBUS 357  
8000 AJ ZWOLLE

VERSCHIJT 6X PER JAAR  
AUGUSTUS 1988

# 73

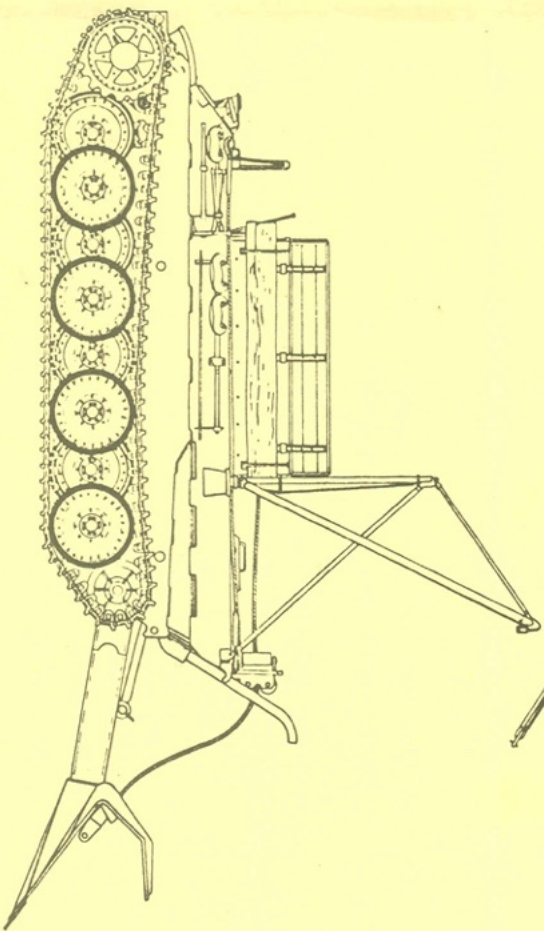
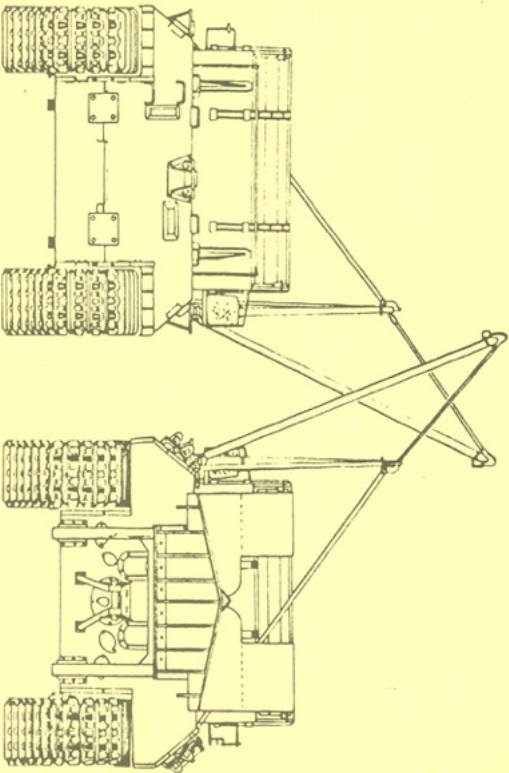
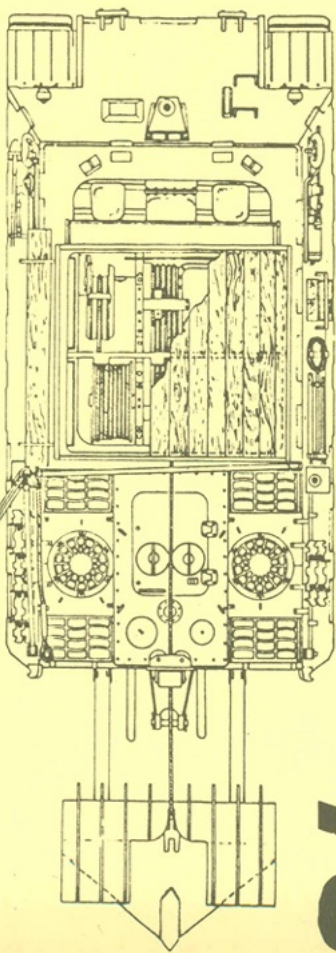

# BERGEPANTHER

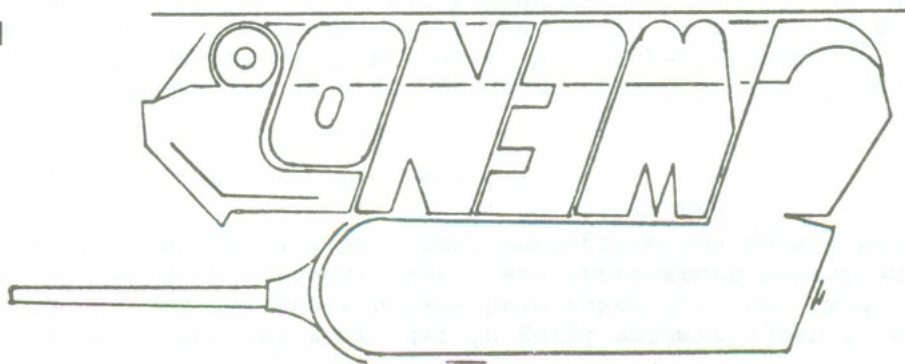

Bestuur:

Voorzitter

: Rob Evers

Secretaris

: Johan Groen

Vice-voorzitter : Joop v/d Weerden

Penningmeester : Kees Bijllevan

Jeuudzaken : Bert v/d Velden

Redactie/archief: John Janse

REGIOCOÖRDINATOREN:

Noord-Holland

: Jan van Veen

Noord:

: Jan Frankema

Midden:

: Gert Mons

Zuid-West:

: Jan Verhulst

Zuid-Oost:

: Vacanti

adventities gratis laten plaatsen. Artikelen zijn altijd welkom. HET GEHEEL OF GEDEELELIJK OVERNEMEN VAN ARTIKELLEN EN/OF TEKeningen IS ZONDER UITDRUKKELIJKE SCHRIJFTELIJKE TOESTEMMING VAN DE REDACTIE NIET TOEGESTAAN.

De Tank is een tweemaandelijks uitgave van de vereniging TWEENOT. Zij wordt aan alle leden gratis toegezonden. In de rubriek Vraag en Aanbod kunnen de leden niet-commerciële advertenties gratis laten plaatsen. Artikelen zijn altijd welkom.

Lidmaatschap: Seniorleden: f 15,--/jaar  
Juniorleden: f 10,--/jaar  
ten name van TWEENOT, Helloo.

Giro:

3026112

Redactie:



Jeuudzaken:

Secretariaat:

Adressen:

AUGUSTUS 1988

73

HET T W E E N O T F O T O - A R C H I E F

De TWEENOT beschikt over een foto-archief waaruit foto's van pantservoertuigen besteld kunnen worden. De foto's worden geleverd op formaat 7,9 x 12 cm en kosten 50 ct per stuk, excl. verzendkosten.

1. Geef de juiste naam van het betreffende voertuig. Wanneer men foto's bestellen wil moet met het navolgende rekening worden gehouden.

2. Geef zo mogelijk de nationaliteit en het soort voertuig.

3. Vermeld hoeveel foto's u van welk voertuig wilt hebben.

4. Geef ook op of u speciale wensen hebt, b.v. achter aanzicht, rechter zij-aanzicht etc.

Wanneer u deze opgaven niet doet en u bestelt b.v. foto's van een aantal voertuigen krijgt u in principe van elk voertuig waar u om vraagt 1 foto. Vraagt u daarentegen foto's van 1 voertuig en u vermeldt niet hoeveel foto's u wilt hebben dan krijgt u mogelijk meer foto's toegestuurd dan u had willen hebben. Uiteraard met de daarbijbehorende rekening!

In principe heeft u de foto's na ontvangst van uw bestelling binnen 3 weken in huis.

# VAN DE LEDEN

Beste TWEENOTTERS,

Bij een recent sterfgeval binnen mijn eigen kennissenkring kan ik niet nalaten om het volgende eens onder uw aller aandacht te brengen.

Wij zijn allen enthousiaste beoefenaars van onze hobby en velen van u hebben in de loop der jaren een grote en vaak fraaie collectie opgebouwd op het gebied van modellen, boeken, documentatie en vele andere zeldzame zaken, die nauw met onze gezamenlijke hobby verbonden zijn.

Waar we vaak niet bij stil staan is het feit, dat al deze ons zo dierbare dingen vaak aan onze persoon zelf gebonden zijn en dat er veelal binnen de kring van onze familie/vrienden nauwelijks echte interesse voor ons doen en laten bestaat.

Maar al te vaak komt het voor, dat in geval van overlijden de nabestaanden blijven zitten met een grote hoeveelheid zaken die, hoe hard dit moge klinken, op den duur beschouwd wordt als onbruikbare rommel en die uitein- delijk in het gunstigste geval wordt weggegeven aan mogelijke belangstel- lenden, zo men die al weet te vinden. De andere gegadigde is de vulnismen- of de opkoper die de zolders leeghaalt.

Maar wil ik heen met dit verhaal ?

Uw vereniging behartigt uw aller belangen en ook op dit gebied kunnen wij ons steentje bijdragen. Nergens zullen uw hobby-kostbaarheden beter gewaar- deerd worden dan bij uw mede-hobbyisten. En is er binnen uw eigen familie of vrienden geen expliciete wens tot behoud van het nagelaten, dan zou ik u willen voorstellen om eens in overweging te nemen uw hobbyzaken aan de Twenot na te laten. Ik heb dit voor mijzelf bij testament geregeld, doch dat is niet echt noodzakelijk. Een brief, waarin u eventuele nabestaanden van deze wens op de hoogte brengt, is ook voldoende.

Ik weet dat ik een gevoelig onderwerp op tafel heb gelegd. Maar de weten- schap dat in het verleden, doordat dit niet werd geregeld, vele kostbare zaken verloren zijn gegaan, deed mij toch besluiten om dit eens op papier te zetten. Een ieder van u doet er maar mee wat hem goeddunkt

Rob Evers

OVER TEKENINGEN EN SCHALEN GROOT EN KLEIN.

Bijna iedere modelbouwer komt wel eens een tekening tegen die voor hem in de verkeerde schaal afgedrukt staat. Hij, de laatste tijd ook zij, gaat dan op zoek naar een repro-shop om die tekening te vergroten of te verkleinen. Veelal lukt dat en kan men aan de slag. Niet altijd lukt het om de tekening naar de juiste schaal over te brengen en moet men spijtig afzien van het project en iets anders beginnen. Ook ik heb dit in het verleden meegemaakt, maar omdat er in Rotterdam een goede repro-shop zit heb ik mijn tekeningen met behulp van deze shopen een paar Murphy-rules (USA-meetlaten met schaalverdelingen) kunnen aanpassen tot de juiste schaal. In de loop van de tijd heb ik zo een lijst met procenten gekregen doordat ik alles opschreef wat ik deed tijdens zo'n repro-session. Omdat het een aardig middel leek om bij mijn mede-clubgenoten in een goed blaadje te komen heb ik besloten de lijst te laten afdrukken in het clubblad, dan heeft ieder lid er wat aan. Ik beweert niet dat de lijst foutloos is, mocht er desondanks toch een fout inzitten, vertel het dan, ik word echt niet boos. Hier is dan die lijst:

Van 1/76 naar 1/87 = 89%	1/72 = 83%	1/48 = 65-86%	1/35 = 65-65-96%	1/32 = 65-65-88%	Van 1/87 naar 1/76 = 114%
1/76 = 106%	1/76 = 106%	1/72 = 83%	1/48 = 65-86%	1/32 = 65-65-88%	
Van 1/87 naar 1/72 = 120%	1/48 = 67%	1/72 = 150%	1/35 = 65-75%	1/32 = 65-69%	
1/76 = 106%	1/48 = 67%	1/72 = 150%	1/35 = 65-75%	1/32 = 65-69%	
Van 1/87 naar 1/35 = 154-154-104%	1/76 = 106%	1/72 = 150%	1/35 = 65-75%	1/32 = 65-69%	
1/76 = 106%	1/76 = 106%	1/72 = 150%	1/35 = 65-75%	1/32 = 65-69%	
Van 1/87 naar 1/32 = 154-154-113%	1/76 = 106%	1/72 = 150%	1/35 = 65-75%	1/32 = 65-69%	
1/76 = 106%	1/76 = 106%	1/72 = 150%	1/35 = 65-75%	1/32 = 65-69%	
1/72 = 154-143%	1/76 = 106%	1/72 = 150%	1/35 = 65-75%	1/32 = 65-69%	
1/72 = 154-134%	1/76 = 106%	1/72 = 150%	1/35 = 65-75%	1/32 = 65-69%	
1/48 = 138%	1/76 = 106%	1/72 = 150%	1/35 = 65-75%	1/32 = 65-69%	
1/32 = 92%	1/76 = 106%	1/72 = 150%	1/35 = 65-75%	1/32 = 65-69%	

Deze lijst behoeft enige uitleg om te laten zien hoe het werkt. Daarom nemen we de regel van 1/87 naar 1/32 = 154-154-113%. Wat betekent dit alles nu? Ik zal het uitleggen. Neem een 1/87 tekening, vergroot deze 154%, neem de verkregen vergroting, vergroot deze nogmaals 154% en als laatste stap vergroot men deze eveneens maar nu 113% en ziedaar: het resultaat is een tekening van 1/32. De man van de repro-shop verdeelde mij dat er wel eens een afwijking in kon zitten, maar dat lag meestal aan de machine, dus dat laten we buiten beschouwing. Rest mij nog om u allen succes te wensen tijdens het vergroten.

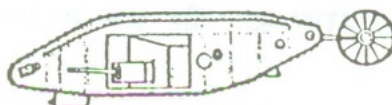

Op 2 april hadden we een bijeenkomst in Zwolle bij Guus Ebeling. De opkomst was niet overdreven groot, maar voor degenen die kwamen was er veel te zien, praten en te handelen. Heel wat bouddozen verwisselden van eigenaar. Het was onderwets gezellig. Guus BEDANKT voor je moeite en goede verzorging!

### KORNERDERZAND

Daar gingen zo'n 20 personen heen op de REGIO DAG Noord Nederland.

Wat de vrijwilligers van Kornerderzand voor elkaar boksen is toch goed. Erg veel materiaal hebben de mensen van het museum niet, maar de steer die je er proeft zegt heel veel! In dik beton aan je handen voelen, door kleine ruimten lopen, om je hoofd denken, in de uitkijkpost van de bunkercommandant staan. Dan gaat de geschiedenis van de "Totendam" leven. De foto's geven een impressie.



Achterzijde Kazemat IV (commandopost).  
Nederlands anti-tankgeschut in Kazemat VI.

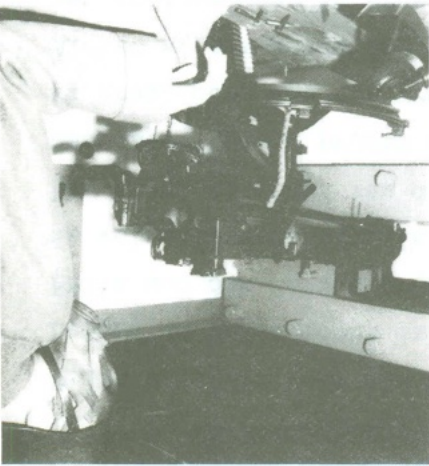
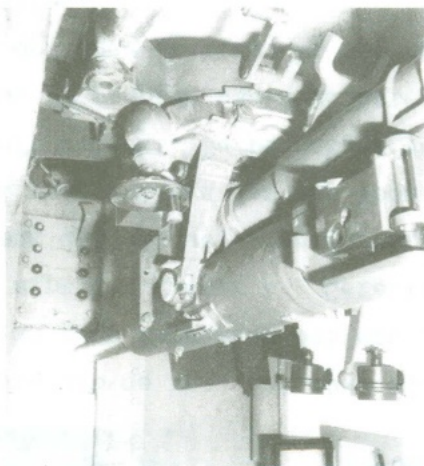

Zware mitrailleur in Kazemat IV

Jammer dat er relatief weinig mensen uit de regio waren. het aantal gasten was hoog. het leek meer op een landelijke TWENOT dag. Toch dacht ik dat iedereen wel onder de indruk was, gezien de goede reacties.

### WONSTELLING

Wij kunnen het museum een handje helpen! Een overzicht (in modellen) van de Nederlandse en Duitse bewapening in de stelling maken (tegen kostprijs)

Nederland: 6-veld, Anti tankvuurmond (waarschijnlijk 4,7 pag.), 2cm. Oerlikon Leuk zou een diorama van de Nederlandse troepen zijn

Duitsland: 2cm en 8,8 cm FLAK, 7,5 Leichtes inf. Geschutz, 3,7 at. Pantewagen 221 of 222, opel, krupp enz.

Wie wat wil maken, neem even contact met mij op.

Het middag-programma op 28 mei mocht er ook zijn. Om half 2 waren we in Sneek. Gezellig kletsen rond de tafels, snuffelen in de boeken, handel, nieuwtjes en het kopieer-apparaat werden onderwerp van handelingen.

Het hoogtepunt was de modelbouw-wedstrijd "Het model in de serie". Vele bouwers hadden hun beste beentje weer voorgezet. Fraaie werkstukken waren erbij. Alle aanwezigen konden hun stem uitbrengen. Om de spanning te verhogen hebben we eerst de dia's uit Bovington beken.

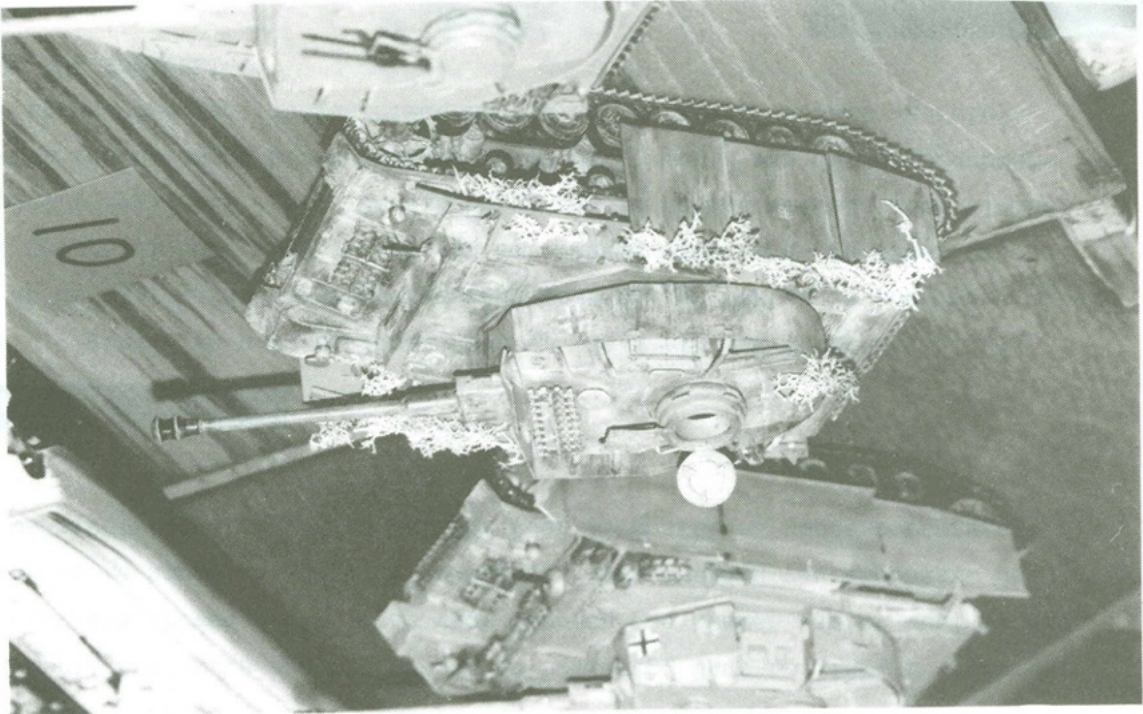

Frits Weisfeld kwam als beste uit de bus. Lot voor zijn serie Priests 77 punten. Lutsen de Vries mocht de 2 de prijs ontvangen met een serie Panzer IV 74 punten. Frits won ook de 3 e prijs, nipt met nummer 4. Gefeliciteerd allen en tot de volgende wedstrijd. Ik denk dat dit wel voor herhaling vatbaar was. Een speciaal woord van dank voor collega Jan van Veen die de zelf-gemaakte maar zeer fraaie prijzen heeft gemaakt. De dankjes voor de verzorging geef ik graag door aan mijn vrouw. De soepjan was tenminste in no time leeg. Al met al een goede dag om op terug te zien. In het najaar hopen we weer een regio-middag te organiseren.

nb. Wie heeft toevallig mijn boekje "Panzers in the west" van Bruce Quarrie meegenomen? Graag zou ik dit boekwerkje weer terug hebben.

Een goede vakantie of thuiskomst toegewenst!

Jan F.



Helaas niet meer op tijd voor "De Tank" van juni, volgt hier toch nog een indruk van de "REGIO-MIDDE" die op 7 mei jongstleden haar bijeenkomst hield.

Het is maar goed dat ik over een ruime huiskamer beschik, want de opkomst van 16 regio-leden had ik anders nooit kunnen verwerken. Vanaf 13.30 leek het bij mij wel een zoete inval; vrijwel iedereen had wel wat fraaie werkstukken meegenomen en in no-time was mijn huiskamer omgebouwd tot expositie-ruimte.

In de vorm van een z.g. kringgesprek kreeg iedereen de gelegenheid om over zijn specialiteit te praten, knepjes uit de doeken te doen of om tips uit te wisselen. Hierbij bleek dat iedereen zo zijn eigen manier heeft van spuiten, onderdelen gieten, superdetaileren enz. Na deze uitwisseling van ervaringen was er nog gelegenheid om elkaars werk te bewonderen of anderszins zaken te doen. Hierbij trokken vooral de Shermans van de heer Poirot de aandacht. Tenslotte hadden de heren Lochtenberg en Kersten uit Apeldoorn nog een fraai gerestaureerde DAF 1-tonner voor mijn huiskamer geparkeerd, hetgeen ook nog de aandacht van de buurtbewoners trok (een leger-oefening op zaterdagmiddag?) Al met al een nuttige en gezellige middag in Harderwijk.

De volgende regiomiddag/avond ben ik van plan te houden in december of januari. Gezien het grote aantal Utrechtse leden dat in mijn regio woont, zou ik juist deze leden willen oproepen om aan het eind van het jaar voor een paar uur hun huiskamer beschikbaar te stellen voor een regiobijeenkomst. Degenen die daaraan hun medewerking willen verlenen graag even met mij contact opnemen.

Tot ziens in Utrecht!

Regio-coördinator MIDDEN  
Gert Mons, ( )  
[Redacted]



Op vrijdagavond 17 juni, was onze regioavond bij Marcel Zwart. Deze avond was een week verschoven in verband met een operatie die Marcel moest ondergaan aan zijn voet.

Het was een gezellig samenzijn met modellen en boeken. Er waren ook wat pronkstukjes van Gees Blijleven te bewonderen. Omstreeks 12 uur ging ieder weer richting huis.

Marcel bedankt namens de 12 gasten.

Op zaterdagmiddag 10 september a.s. zal regio-coördinator J.C.v. Veen zijn deuren openen voor de leden van de regio N.H. Het adres is [Redacted]. De route beschrijving vind u in de TANK 48 juni 1984.

Grasg wel even van te voren bellen, de telefoonnummers zijn van 900 - 1200 en van 1400 - 1600 uur [Redacted] of van 1900 - 2300 uur [Redacted]. Wat er gedaan of besproken wordt zullen we deze keer maar aan het toeval overlaten.

Indien u wat te ruilen of te verkopen heeft dan kunt u dat ook meenemen. Ik hoop op een goede opkomst, dus leden die nog nooit een regioavond of middag bijgewoond hebben BEL EN KOM JE WEE! NIET WAT JE MIST. Tot ziens op 10 september 2 uur.

de Regio-coördinator

J.C.v. Veen.

# Truck, 3-5ton, "LIBERTY" model, B

**SOFT-SKIN** Johan H. Groen

Bij de deelname aan, Wereld-Oorlog I door de Amerikanen bleek al heel gauw het feit, dat men ongeveer 280 merken c.g. soorten motorvoertuigen in het leger kende, voor grote problemen te zorgen. Men begon dan ook al snel met de ontwikkeling van een, te standaardiseren voertuigserie. Dit werden de "Truck Liberty", model A van 1½ ton en de model B van 3 ton. Het model A is nooit in serieproductie gegaan, terwijl van het model B, de produktie werd gestart in 1917. De produktie werd over 15 fabriekanten verdeeld, die ieder complete voertuigen afleverde. Wel gold als eis, dat onderling alles uitwisselbaar moest wezen, hetgeen voor die tijd zeker een hele prestatie mag worden genoemd. Totaal werden er 43.000 stuks door de regering besteld, waarvan er ten tijde van de vredesondertekening, 9.452 waren afgeleverd. De volgende fabriekanten hebben aan de levering deelgenomen; Bethlehem Brockway, Diamond T, Garford, Gramm-Bernstein, Indiana, Kelly-Springfield, Packard, Republic, Pierce-Arrow, Selden, Service, US Motor-truck Co, en tenslotte Vellie.

De eerste serie was een 5tonner, met houten artillerie-wielen en elektrisch licht. In de praktijk voldeed de verlichting niet, (zij kon niet worden gedimd) en werd in de vervolgsérie vervangen door olielampverlichting. Tevens werden de veerbladen versterkt, en de houten wielen vervangen door stalen, gegoten spaakwielen. Hierdoor werd het laadvermogen verhoogd tot 5ton.

De motoren werden aangeleverd door; Continental, Hinkley, Waukesha of Wisconsin. Zij hadden allen dezelfde specificatie. De vier in lijn leverde 52pk. en had een inhoud van 6,96ltr. De topsnelheid lag op ongeveer 25 km/u.

Zeer karakteristiek, waren de bumpers aan dit voertuig. Zij bestonden zowel voor, als achter uit een in een "U" balk gevatte houten balk, welke door middel van twee schroefveren aan het chassis was verbonden.

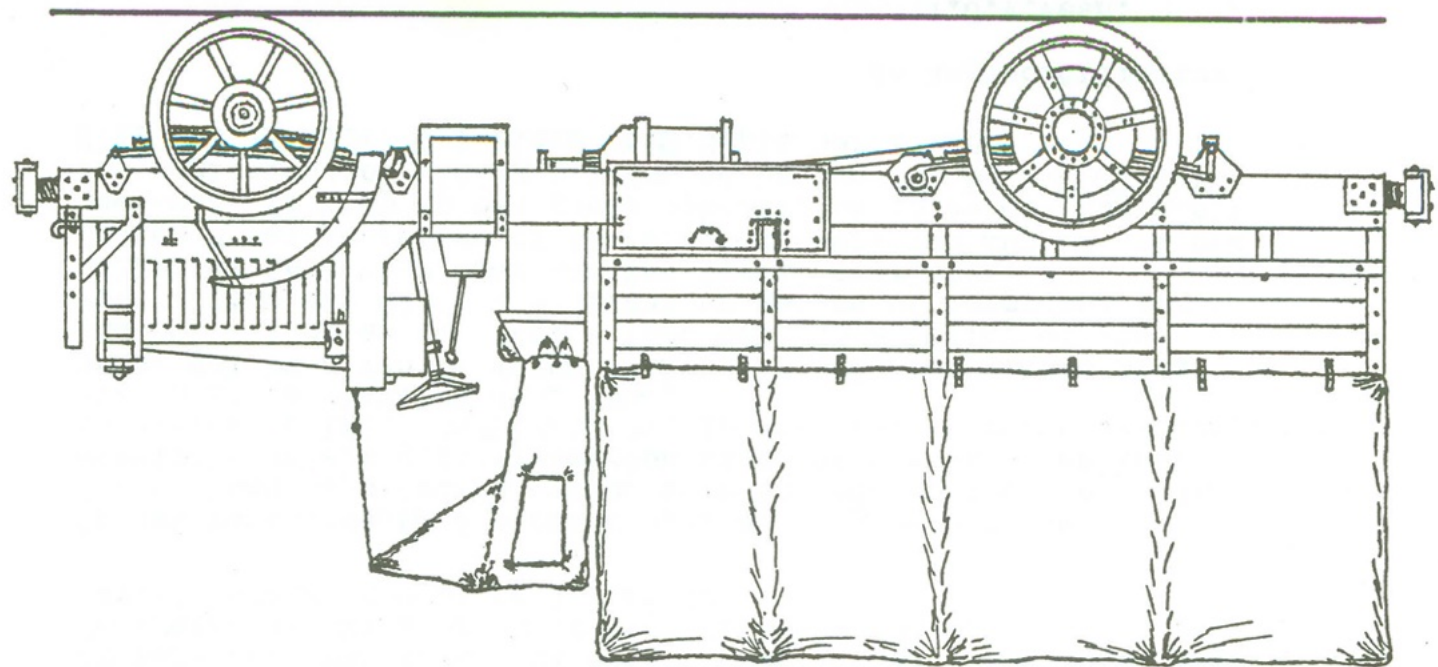

In het begin van de jaren twintig, en later ook nog eens beginjaren dertig, zijn een aantal van deze voertuigen door de Amerikanen gemoderniseerd.

Het U.S. Marine Corps modificeerde in begin '20, 110 van deze vrachtauto's, door het aanbrenge van luchtbanden, elektrisch licht, een generator, een gesloten cabine en bekrachtigde remmen.

Het Leger liet in 1932, ongeveer 26 voertuigen voorzien van; elektrisch licht, een nieuwe 105pk. Continental motor, een half gesloten cabine, schijfwielen met luchtbanden, en moeter gevormde voorspatborden. Van deze serie hebben er een aantal nog in het begin van de tweede oorlog dienst gedaan.

Van de "Truck 3-5ton LIBERTY model B" is ook een wrecker versie bekend, evenals een gepanserde versie. Deze gepanserde versie is onder andere gebruikt in China in 1920.

Enkele gegevens;  
 Lengte, 663cm  
 breedte, 213cm  
 hoogte, 190cm (vaste deel)  
 wielbasis, 408cm  
 leeg-gewicht, 4815kg  
 laadvermogen, 3 - 5ton  
 Ladderchassis met twee starre assen, waarvan de achterste aangedreven.



1:35

JG.87

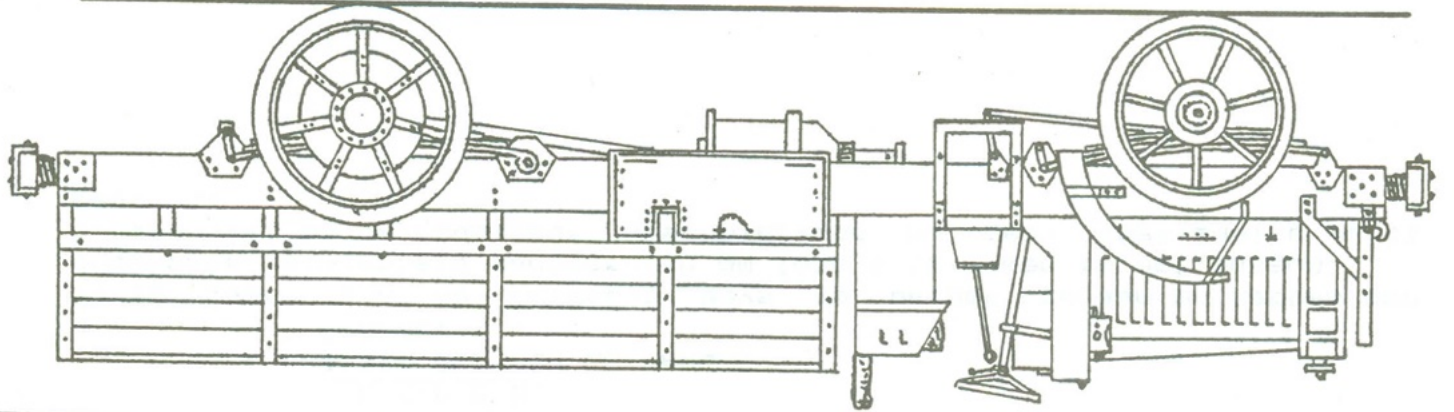
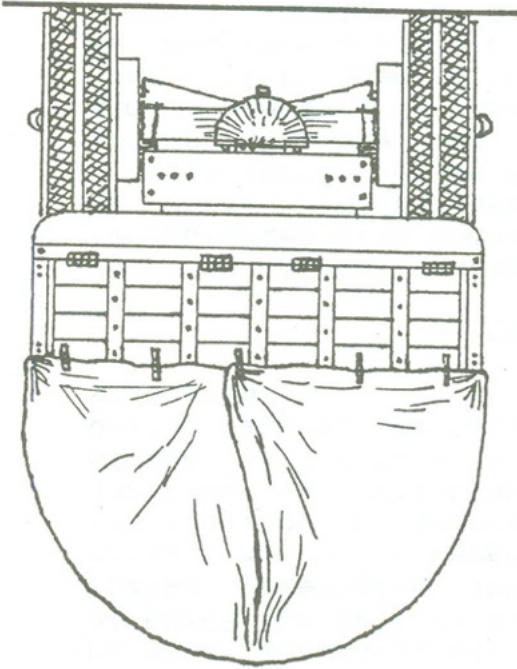
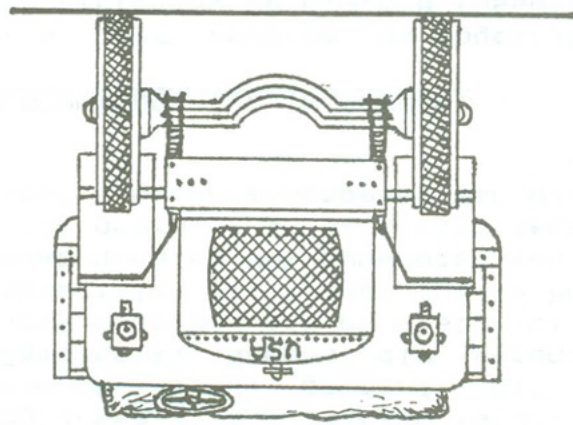



# VRAAG & AANBOD

S.O.S. LET OP S.O.S. Wil diegene met wie ik heb afgesproken voor de reis naar Folkstone mij even bellen 's avonds na 19.00 uur

JAN VAN VEEN.

Diezelide Jan van Veen biedt aan: (Bijna een vies woord maarja) vliegtuigen 1:72 HORSA en WACO-gliders f12,--/stuk Van Airfix de halftrack M3 f4,--/st Intermodel ombouw Jagdpanzer 7,5cm Pak 39/L48 f3,50 Maz Modelis Shermankoepel f5,-- Reveil Quad guntractor f5,-- Pantserwagen M3A1 van Artec, Shermanhuil M4A1, Rocco Leopard A4 allen ook voor f5,--/stuk.

A. Koomen [redacted] is op zoek naar de oudere nummers van Wafentjournal I tot 66 en ook is hij op zoek naar de PzKpfw II van Tamija

Roger Hurkmans [redacted] biedt aan: KV-1 tank, Ford MUT-jeep beider zijn gebouwd en daarnaast nog "The streets of Beirut" en een FLAK-bunker van MDA.

Gerard van Oostbree [redacted] is op zoek naar de volgende ongebouwde modellen van Tamija 1/35: M-42 Duster, M-551 Sheridan, M-60A1 Paton en de Centurion. Deze modellen zijn in Nederland niet meer leverbaar zegt hij en vanwege zijn interesse in het "Vietnam-tijdperk" kan hij niet buiten deze modellen.

Marek J Murawski, [redacted], Polen heeft via de EUMES van het bestaan van de TWENOT gehoord. Hij is lid van de Poolse vereniging TKMP-Samolocik. Namens die vereniging wil hij in contact komen met Nederlandse modelbouwers en historici voor het ruilen van modellen of andere materialen Zij kunnen foto's boeken tekeningen aanbieden van Dost-blok bewapening en ook bouwdozen van Russische tanks of van de 7TP-tank 1/35 (is gebruikt in de strijd tegen de invalende Duitse legers). De talen waarin gecorrespondeerd kan worden zijn Duits en Engels.

## MODELBOUWEDSTRID IN SAUMUR.

Voor de echte fanaten is hier wederom de mogelijkheid om over de landsgrenzen zijn kunnen te vertonen. De A.A.M.B (Association des Amis de Musee de Blindes) organiseert op 17 september 1988 onder presidentschap van de Algemeen Commandant de l'ecole d'application de l'Arme Blindée et de la Cavalerie, de vierde wedstrijd en tentoonstelling van modellen in Saumur. Voor inlichtingen en inschrijvingen kan men zich in verbinding stellen met Monsieur Ch. SAUVÉ

FRANCE.

Vorig jaar zijn de Friese Boys op bezoek gegaan en hebben een ongekende gelegenheid aangegrepen om foto's te maken in het museum. Schiet niet op uw redacteur als hiervoor nu geen toestemming wordt gegeven.

# AGENDA

17 t/m 27 augustus wordt de Taptoe Breda gehouden. Het kleurrijke schouwspel is de moeite van een bezoek wel waard.

20 augustus houdt de Koninklijke Landmacht open dag in de Legerplaats Oirschot. Deze Open Dag begint om 9.00 uur en wordt om 17.00 uur afgesloten. Men kan de Open Dag bereiken door het volgen van de borden op de A2, de afslag Welschap. De parkeerplaats is op het vliegveld Eindhoven en er is een buspendel naar de Legerplaats. Voor de liefhebbers van het openbaar vervoer bestaat de mogelijkheid om per trein naar Eindhoven te reizen waar vanaf het station eveneens bussen vertrekken.

VOOR DE TWENOT BESTAAT DE MOGELIJKHEID OM AANDACHT TE VESTIGEN OP DE VERENIGING!!!  
 Via Jooop van der Weerden, telefoonnummer [redacted], na 18.00 uur kun je je opgeven om te helpen de stand te bewannen, of in ieder geval nadere inlichtingen te verkrijgen.  
 HELP DE TWENOT GROEIEN, GEEF WAT ENERGIE VOOR EEN GEZONDE VERENIGING!!

3 september worden er wederom militaire chautfeurskampioenschappen gehouden in Soesterberg. Ook daar zal de TWENOT zoals de afgelopen jaren weer van de partij zijn. ALS U ONVERHOOPT NIETS HEEFT KUNNEN DOEN OP 20 AUGUSTUS LIGT HIER UW VOLGENDE KANS!!! Ook hier wordt weer een beroep gedaan op inzet van de leden om de vereniging te promoten. Dit kan door het bewannen van de stand en door het weebrenge van modellen. De coördinator van deze happening is ons alier "sik" ( of is het secretaris) de onvoiprezen Johan Groen.

Natuurlijk kunt u zich ook hier opgeven als bijstand in de bewanning. Johan is te bereiken op telefoonnummer [redacted] of op zijn adres :

12 november is de ontmoetingsdag met onze zusterorganisatie I.M.M. uit West-Duitsland. Deze bijeenkomst zal in Mook worden gehouden in Cafe-restaurant "De Molenhoek" Telefoon.080-580155.  
 Rijksweg 1  
 6584 AA Mook (bij Nijmegen)  
 De ontmoeting zal plaats vinden in de Toekan-zaal en de consumpties worden afgerekend met bonnen die aan de kassa te verkrijgen zijn voor f 2,00 per stuk. De zaal is open van 10.00 uur tot 17.00 uur.  
 Neem modellen mee en boeken, tekeningen en eventueel zaken die als ruil- of handelsobject geschikt kunnen zijn.



Rijksweg 1  
 6584 AA MOOK  
 bij NIJMEGEN  
 Telefoon 080-580155

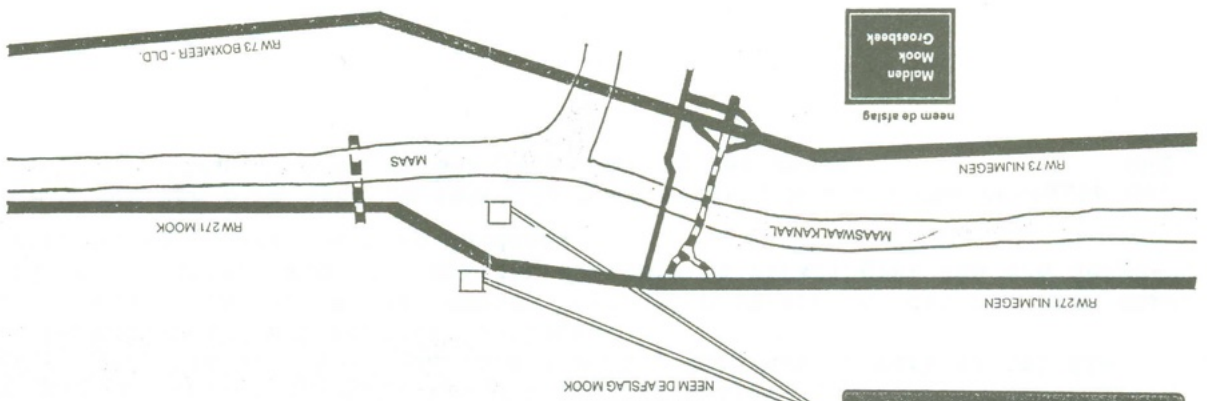

73

Het TWENOT fotoarchief. Enkele tips om te onthouden !

Sinds we begin dit jaar gestart zijn met het foto-archief en daarvoor een vast kader op de titel-pagina van De TANK hebben geplaatst is het verheugend te zien, dat een groeiend aantal leden van deze service gebruik is gaan maken.

Toch zijn er enkele punten, waar ik toch even de aandacht op wil vestigen en die mijns inziens goed zijn om rekening mee te houden.

Het foto-archief is er op gebaseerd om van elk pantservoertuig tenminste een foto te kunnen leveren. Dat wil zeggen een algemene foto, welke een goede indruk van het betreffende voertuig geeft.

Een index van pantservoertuigen is bij het foto-archief aanwezig en bevat momenteel ruim 5500 voertuigen. Als u er van uit gaat dat het aantal negatieveven inmiddels de 10.000 is gepasseerd, zou daaruit statistisch kunnen worden aangetoond dat er van elk voertuig tenminste één foto moet zijn.

Dit is echter niet helemaal waar. Er zijn voertuigen waarvan 50 negatieveven beschikbaar zijn, er zijn er ook (en nog zeer vele) waarvan geen enkel negatief beschikbaar is.

De index, samengevat in een soort encyclopedie van 67 delen, breidt zich maandelijks met ongeveer 25 voertuigen uit, dus het aantal voertuigen is ook groeiende. Het aantal negatieveven houdt daar zoveel mogelijk gelijke tred mee.

Nu wordt aangevolen om, als u foto's van voertuigen opvraagt, een goede en duidelijke omschrijving te geven. Er zijn er onder de leden die dit wel al te letterlijk opvatten. Het is namelijk vrij overbodig om aan de beschrijving Pz Kftw V "Panther" ausf. G nog toe te voegen dat dit een Duitse tank uit de 2e wereldoorlog is. Zo simpel is nu fotograaf nu ook weer niet.

Ook hoeft niet perse de stand waarin het voertuig moet staan afgebeeld altijd worden opgegeven. Kleinigheden waar u wel op moet letten zijn bijvoorbeeld een juiste type omschrijving. Als u om de Pz.Kftw IV vraagt en u geeft er niet bij op om welke versie (A t/m J), dan wordt de aanvraag teruggestuurd of u krijgt een foto van het meest gangbare type uit de serie. Er zijn ook leden die in de veronderstelling zijn dat van elk voertuig foto's aanwezig zijn, die het voertuig nauwkeurig van alle zijden tonen. Ook dat is niet altijd zo. Over het algemeen worden foto's in het archief opgenomen, die een goede afbeelding van het voertuig tonen of die zo zeldzaam zijn, dat we van mening zijn dat ze niet verloren mogen gaan.

Ook is het vrijwel niet mogelijk om detailfoto's te leveren. Het komt maar zelden voor dat dergelijke foto's bij onze fotobronnen beschikbaar zijn en dus is het ook niet mogelijk om ze op negatief te zetten.

De regels die het foto-archief hanteert om aan uw aanvraag te voldoen zijn als volgt. In principe wordt zoveel mogelijk aan uw aanvraag voldaan. Is een voertuig in een bepaalde stand niet leverbaar, dan wordt een foto gelleverd die het gevraagde zoveel mogelijk benadert. Is dat ook niet mogelijk, dan wordt een foto gelleverd die in ieder geval het gevraagde voertuig weergeeft. Is een gevraagde foto niet leverbaar dan krijgt u daarvan bericht bij toezending van de foto's die wel leverbaar zijn. Is niets te leveren, dan krijgt u daarvan apart bericht.

De foto's kunnen alleen in zwart/wit gelleverd worden op formaat 9 x 12 cm. Er worden alleen foto's van pantservoertuigen gelleverd, omdat andere voertuigen en geschut buiten de opzet van het archief vallen. De leveringstijd is in principe plusminus 3 weken, doch kan in verband met diverse omstandigheden wel eens wat uitlopen.

Het vorenstaande in aanmerking genomen begrijpt u tevens wel dat het niet mogelijk is om een opgave van de beschikbare foto's te verkrijgen. Aan een dergelijk verzoek wordt dan ook niet voldaan.

Wanneer u dus van plan bent om foto's aan te vragen, houdt u dan rekening met het bovenvermelde, het komt de snelle afwerking ten goede.

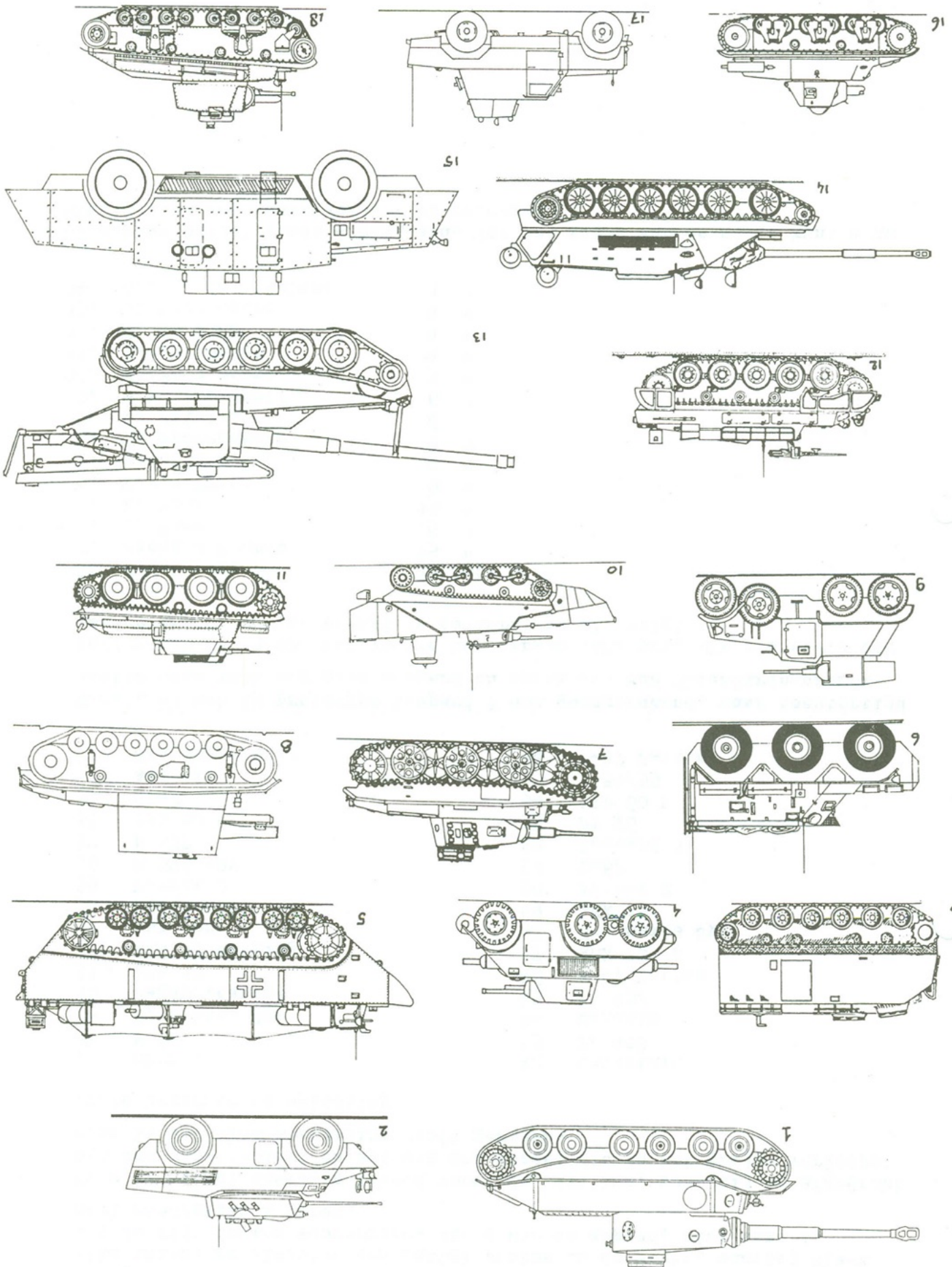

**TWENOT-PUZZEL**

Puzzelmennekes,

De vorige puzzel heeft nogal wat stof doen opwaaien. Waarom weet ik niet, want de oplossingen die binnenkwamen spraken voor zich. Bijna alle inzenders sleepten een aantal punten in de wacht, waarbij bleek dat de vijf fouten voorsprong, die u werden gegund, niet eens zo heel noodzakelijk waren.

Kwam de puzzel sommigen bekend voor? Ja, dat kan, want hij is afgedrukt met een cliché-plaat en het was een puzzel die in het grijze verleden eens in het blad Herkenning heeft gestaan.

Om te beginnen de oplossing :

27	BRDM 1	42	Chieftain
28	M-60	43	YP 408
29	Hotchkiss spw	44	Saladin
30	Jagd pz. kanone	45	FV 432
31	AMX 13	46	M-47 Patton
32	AMX 13 berging	47	AMX 105 A
33	Saracen	48	Hotchkiss spw
34	Conqueror	49	AMX 13
35	Ferret 2	50	Ferret 2
36	M 578 ARV	51	T-62
37	M 577	52	Leopard 1
38	BTR 50 P	53	PT 76
39	CC-2	54	BTR 60 P
40	AMX VTP	55	T-54/55
41	Standaardpanzer	56	M-47 Patton

M.b.t. 41 heb ik prototype Leopard 1 ook goedgekeurd, maar toentertijd heette deze tank nog geen Leopard en sprak met van "Standaardpanzer". Verder heb ik andere wat vagere benamingen (AMX prt, AMX pra e.d.) ook goedgekeurd. E.e.a. brengt de laderstand als volgt :

1.	M.H.C. Kao	16	pt
2.	Richard Franse	15	"
3.	G. Mons	15	"
4.	R. Mosk	13	"
5.	T.v.d.Brink	9	"
6.	H.Verdoes	9	"
7.	T. Spoormakers	6	"
8.	F. Wetsfelt	6	"
9.	H.R. Noordhoff	6	"
10.	Maarten Weers	5	"
11.	G.G.M. Dhont	4	"
12.	H. de Jong	4	"
13.	J. Hoevenaars	4	"
14.	J.C.D. de l'Eluse	1	"

De nieuwe puzzel vindt u bijgaand. Tot het einde van de maand kunt u uw kwaliteiten weer botvieren. Veel succes !

# BOEKBESTPREKING

Titel: Bunkers in Nederland.

Schrijver: Rudi Rolif.

Tekenaar: onbekend.

Uitgever: AMA. H. Talma uitgeverij 1782 G J. Den Helder, Kerkracht 20

Telefoon 02230-19839.

ISBN Nr: 90-6474-015-1. (oplage 3000)

Taal: Nederlands.

Prijs: Fl 26,75 (was incl verzend kosten)

Dit is geen nieuw boekje, het is reeds in 1982 uitgebracht maar het is mij nu pas onder de ogen gekomen.

Waar je ook in Nederland rond loopt je komt die betonnen monsters overal tegen.

En bij heel wat van die dingen vraag je je wel eens af, wat doet dat ding op deze plek en waarvoor diende hij?

Dat komt omdat het totale beeld van een verdedigings linie of bunker complex je meestal ontgaat.

Nu worden bunkers gemakshalve altijd voor dutse bunkers uitgescheiden maar wist u dat nederland er in de jaren 38-40 er zo'n 2393 van die dingen over het hele land heeft laten bouwen?

En dat de forten van de vesting Holland er toen allang stonden, en al waren verouderd in die tijd.

Het boekje behandelt de volgende hoofdstukken: 1 Het buitenland (A)

De eerste wereldoorlog (B) de Maginot linie, (C) de Westwall.

2 Nederlandse bunkers: (A) de stellingen, (B) de linies, (C) de bunkers.

3 De Atlantik wall: (A) kustbatterijen, (B) de neue westwall, (C) de Atlantik wall, (D) de inrichting, (E) de bunkers, (F) aantallen, (G) de bouworganisaties, (H) de organisatie Todt, (I) samenwerking.

4 Onderdelen: (A) kustbatterijen, (B) luchtafweerbatterijen, (C) landverdediging, (D) overleg,

5 Inrichting: (A) wederstandsnester en stützpunkte, (B) stützpunktgruppen, (C) verdeeldigingsbereiche en festungen, (D) kernwerke, (E) raumling.

6 Voortgang van de bouw: (A) Rommel, (B) 1-7-1944 (na Normandje), (C) radar en mariniebunkers.

7 De balans: (A) tactische en strategische waarde, (B) propaganda, (C) de vormgeving, (D) behoud,

8 Afkortingen en literatuur lijst.

De tekst is beknopt naar duidelijk oorschoon er hier en daar wat moeilijke woorden in staan. (b.v. inundatie = onderwater zetten.)

Van elk type bunker zijn tekeningen opgenomen n.l. een bovenaanzicht zonder dak zodat de indeling zichtbaar is, en een door snede van een zijkant, die nogal willigeurlijk is en niet staat aangegeven op het bovenaanzicht.

Tevens zijn de buiten maten opgegeven. ( Lengte, breedte en hoogte.)

Ik had liever gezien dat de aanzichten (voor, zij, achter en boven) ook waren opgenomen, t.v.m. de diorama bouwers onder ons.

In totaal staan er 88 bunker tekeningen in dit boekje.

Ook zijn er 22 kaarten opgenomen die dingen aangeven zoals groepering forten onderling, vuurberijk van batterijen en hoe ze elkaar overlappen, water linies enz.

Tevens zijn 46 zwart/wit foto's aanwezig die niet alle over bunkers gaan, water linies enz.

Tevens zijn er b, v. 5 foto's van oetende dutse militaire, 4 lucht foto's (Ijuiden 3x en een van het eiland De Beer bij Hoek van Holland) deze laatste vier zijn van Engelse herkomst.

Ook de drakenstanden en wegversperningen zijn niet vergeten.

Voor een diorama bouwer die eens iets anders wil gaan bouwen, levert dit boekje met zijn 155 pladzijden misschien een paar aardige ideeën op

Dit boekje is via elke boekhandel te bestellen, maar de lever tijd was bij mij nogal lang (1 1/2 maand.)

Voor deze ombouwversie van de Opel heb ik het boek "Deutsche Flak-panzer bis 1945" van W. Spielberger geraadpleegd. Verder heb ik gebruik gemaakt van de Opel Blitz van Italierei (f 15,95) en een Tamiya 20mm Flak 38 (f 10,95)

Opel Blitz:

Stage 1: De delen 1 t/m 20 kunnen als aangegeven worden gemonteerd, dit betreft de cabine met chauffeur.

Stage 2: Bouwen als aangegeven, behalve de delen 33 en 35 deze kunnen worden weggelaten. De beide trekhaken, no 24 moeten worden omgedraaid, zodat zij onder de motorkap komen.

Stage 3: Bouwen als aangegeven, dit is het eerste deel van het chassis.

Stage 4: Bouwen als aangegeven, behalve de delen 69 t/m 72. Dit betreft de trekhaak, welke vervangen moet worden door een trekhaak als no 24. Bij het monteren van deze trekhaak moet er op worden gelet dat de open kant naar binnen is gericht. Dit is het tweede deel van het chassis.

Stage 5: Bouwen als aangegeven, dit is het laatste deel van het chassis.

Stage 6: Voor het in elkaar zetten eerst drie van de zeven planken van de schotten no 87, 89, 90 en 92 afzagen. Deze vier schotten op grondplaat no 88 zetten en plank no 95 op de hiervoor bestemde plaats klemmen, daar dit een onderdeel is waarvan ik niet helemaal zeker ben.

Stage 7: Bouwen als aangegeven, behalve de delen 106, 107 en 108 welke in de doos kunnen.

Dit was het voor wat de Opel betreft.

Zomm Flak38:

De stages 1 t/m 4 bouwen zoals staat aangegeven. Voeg nu de Opel en de Flak samen zoals staat aangegeven op de tekening, deze is op schaal.

W.Elferink

● = STEUN v FLAK

⊙ = DRUWIPUNT FLAK

▣ = PLANK nr.93 (stage 6)

□ = GRONDPLAAT nr. 88

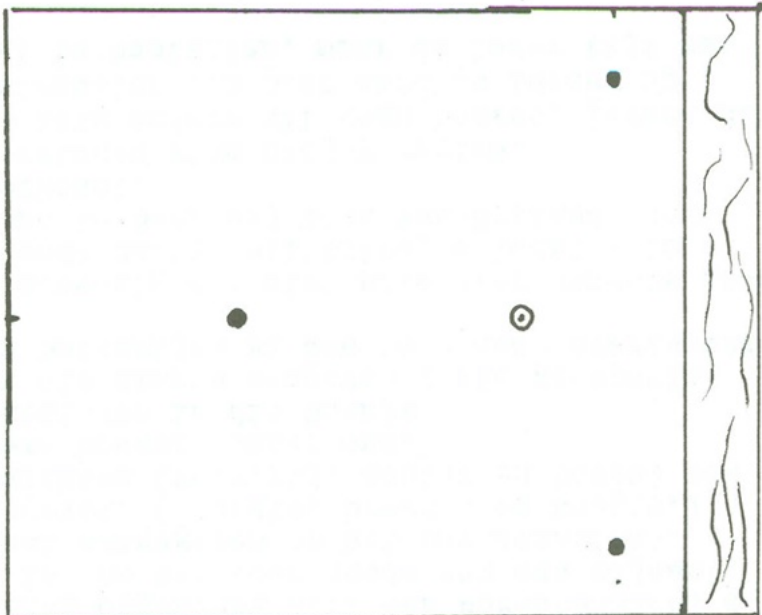
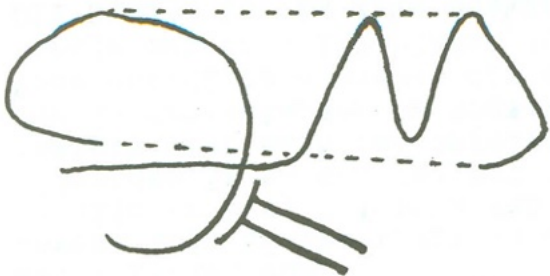

Op dinsdag 16 juli 1944 landde de 6e US Pantserdivisie onder een bewolkte hemel op UTAH BEACH. Tank na tank, truck na truck reed van de boten af het strand op, in de richting van het verzamelpunt bij Les Menil. Aan land kwamen onder meer 168 middelzware tanks, 54 stuks rijdende artillerie, 91 pantserwagens, 547 halftracks, 551 jeeps, 509 6x6 trucks, 35 tankdestryers en 8 stuks Piper L4 vliegtuigen. Hiervan zou 2/3 verloren gaan in de strijd....

Teneinde een juist beeld ervan te krijgen zullen we eerst moeten nagaan hoe zo'n divisie was opgebouwd.

Van de 16 pantserdivisies waren er twee (de tweede en de derde) die nog volgens een TO&E (Tables and Organization and Equipment) uit 1942 waren opgebouwd, de z.g. zware divisies. Alle andere divisies waren "lichte divisies". Deze bevatten de volgende onderdelen (met het nummer van het onderdeel van de zesde pantserdivisie, de z.g. "SUPER SIXTH"!).

3 Pantser Infanterie Bataljons (9e, 44e, 50e)

3 Tank Bataljons (15e, 68e, 69e)

HQ en HQ Battery Division Artillery

3 Artillery Bataljons (128e, 212e, 231e)

Cavalry Recce Squadron, mech. (86e)

Armored Engineer Bataljon (25e)

Armored Signal Compagnie (146e)

HQ en HQ Compagnie

HQ en HQ Co. CCA, CCB, CCR.

Med Bataljons (76e)

Division Trains

Ordnance Maint. Bataljon (128e)

Benevens nog enkele eenheden die voor kortere of langere tijd waren toegevoegd. Gedurende de gehele oorlog bleven bij de "SUPER SIXTH" de 77e AAA, AW (Anti Aircraft Artillery, Automatic Weapons) Bataljon en het 603e (Tank) Destroyer) Bataljon.

De drie tankbataljons van onze divisie waren net als die van de andere pantserdivisies uitgerust met Shermans in drie van de vier compagnieën. De vierde was uitgerust met lichte Stuar tanks M5 en M5A1.

Die Shermans waren er in zeven uitvoeringsvormen en wel:

M4 met vliegtuigmotor en gelaste romp.

M4A1 met vliegtuigmotor en gegoten romp.

M4A2 met GMC dieselmotor en gegoten romp.

M4A3 met Ford benzinemotor en gelaste romp.

M4A4 met Chrysler tankmotor en gelaste romp.

M4A6 met Ordnance dieselmotor en gegoten/gelaste romp.

M4A5 was een Canadese Sherman.

Al deze Shermans waren voorzien van een 74mm kanon benevens een .30 MG voorin en een .50 voor A(anti) Aircraft). De Shermans in de 6th US Armored Division waren in die tijd uitgerust met VSS loopwielophanging. (VSS staat voor Vertical Volute Spring Suspension, d.w.z. verticale schroefveer ophanging.)

Vrijwel alle tankbataljons in pantserdivisies waren uitgerust met M4A3 Shermans. Verschillende losse bataljons, die b.v. aan een infanteriedivisie waren gekoppeld, hadden de M4 en/of de M4A1.

Deze beiden konden door elkaar gebruikt worden daar ze beiden dezelfde motor en verdere uitrusting hadden. Alle tanks uit een divisie waren van eenzelfde soort om het Ordnance bataljon niet voor een veelvoud van tankmotoronderdelen te laten zorgen.

(Dat betekent dus nooit op een diorama of maquette een M4 of een M4A1 naast een M4A3 zetten als het tenminste niet gaat over een "Army"-werkplaats.)

Zoals reeds werd opgemerkt werden de divisies voorzien van M4A3 Shermans en



zo was ook onze divisie opgebouwd. Ze waren voorzien van VSS en 75mm kanonnen, toen we op 18 juli aan land gingen. Eerst door vervanging van uitgeschakelde Shermans kregen we in september 1944 de beschikking over Shermans met 76mm geschut en pas in eind december 1944 kwamen de eerste "Easy Eight's", de M4A3E8 met 76 mm kanon en HVSS. H staat voor Horizontal. Denkt U er dus aan: een Maquette van de "Battle of the Bulge" in zijn beginfase GEE N Easy Eight's!

De Amerikaanse tanks waren aan de binnenzijde geheel mit geschilderd. Uitzonderingen waren die oppervlakken die van buitenaf zichtbaar waren als b.v. luiken etc. Die waren net als de tanks zelf OD (Olive Drab). (Wordt vervolgd.)

Opmerking 1: Een US Pantserdivisie werd nooit als zodanig ingezet, maar er werden z.g. "Combat Commands" gevormd. Er waren er drie: A, B, en Reserve, afgekort als CCA, CCB, en CCR.

Soms bestonden ze uit een Tank Bataillon, een Infanterie Bataillon en een Artillerie Bataillon met wat andere eenheden, maar veelal ook uit andere groeperingen, afhankelijk van de situatie.

Zo'n Combat Command was zelf ook weer onderdeel in "Combat Teams", elk onder commando van de C(ommanding) O(fficer) van een der deelnemende bataljons en kreeg dan als nummer het nummer van dat bataljon. Was b.v. de CO van het 15e Tank Bataillon de commandant van een CT, dan heette dat CT15. Zo'n CO was over het algemeen een LTC, Luitenant Kolonel.

Opmerking 2: Uit T/O&E 17-25 blijkt, dat een tankbataljon 4 eskadrons heeft. De eerste drie, A(alpha), B(bravo) en C(charlie) eskadrons waren uitgerust met M4 Sherman tanks, het vierde eskadron, D(og) eskadron was uitgerust met lichte tanks M5/M5A1 Stuart. Na het Ardennen offensief werden bij diverse pantserdivisies de Dogcompagnies opnieuw uitgerust maar nu met de M24 Chaffee's, de nieuwere vorm van lichte tanks en uitgerust met een 75mm kanon i.p.v. het 37mm kanon zoals bij de M3/M5 series.

# MUTATIES

Mutaties mei/juni 1988

Nieuwe leden:

- 666-0588 J.G. van Oerle,
- 667-0688 M. Boerema,
- 668-0688 P. Merts,
- 669-0688 W. Poot,
- 670-0788 A.J. Gieske,

Adreswijzigingen:

- 472-0685 M.R. Czerniak, wordt: [redacted] Engeland.
- 155-1177 M. Tempels, wordt: [redacted]
- 343-0583 R. Kunstman, wordt: [redacted]
- 597-0387 A.T.W. van Dijk, wordt: [redacted]

plaats kwam van de lichtere M8 75 mm gemechaniseerde houwtzer. Het afsluit voor de 105 mm houwtzer werd gestandaardiseerd onder de aanduiding M52. Alle 105 mm tanks, zowel de M4 als de M4A3, hadden de nieuwe toren en de nieuwe boegplaat. Het bewegen van de toren kon uitsluitend met handkracht worden gedaan. Een verder detail II was het aanbrenge van een trekhaak voor een munitie-aanhanger.

Als laatste in de lijst van belangrijke ontwerpverbeteringen was er de invoering van het loopwerk met het horizontale spiraalveringsysteem dat in de plaats kwam van het verticale spiraalveringsysteem. Het horizontale systeem was ontworpen voor een betere wegligging en minder onderhoud. De breedte van de rupsband werd vergroot van 42 cm. naar 58,4 cm. Elk loopstel had vier

verticaal (VSS)

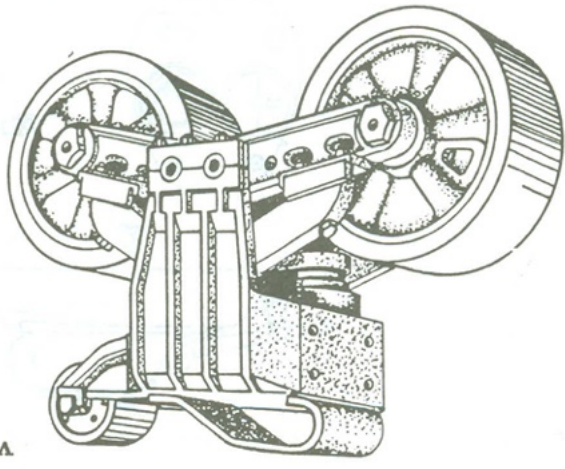

horizontaal (hVSS)

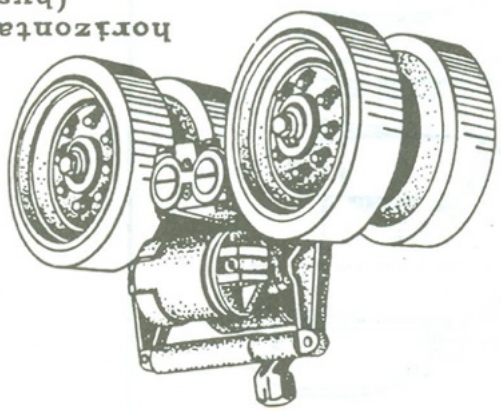

wielen, de steunrollers waren direct aan de romp bevestigd. Elk wiel kon onafhankelijk van de andere drie wielen worden gedemon-teerd en vervangen. Bij het oude verticale systeem was het soms bij kleinere beschadigingen al nodig het gehele loopstel te demon-teren om de nodige reparaties te kunnen uitvoeren. Het horizontale systeem en de daarbij behorende brede T66 rupsband werden eind 1943 ontworpen en vanaf het einde van 1944 op nieuwe voertuigen toegepast.

Vóórdat de T66 rupsband toegepast werd, konden voertuigen uitge-rust zijn met één van de volgende rupsbandtypes die allen onderling

verwisselbaar waren: de rupsband met rubber blokken, de stalen rupsband, rubber V-profiel of stalen V-profiel. De geheel stalen rupsband werd ingevoerd teneinde rubber uit te sparen en in praktijk waren ze niet zo goed en duurzaam als de rupsband met de rubber blokken.

**WSS** rupsbandtypen

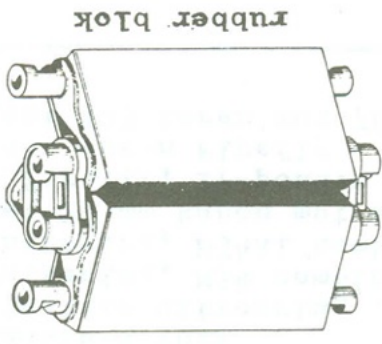

rubber blok

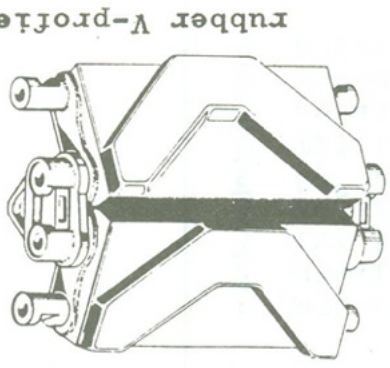

rubber V-profiel

In bepaalde gebieden zoals Italië werden voornamelijk stalen rupsbanden gebruikt doch voor het overige werden alle types door elkaar gebruikt.

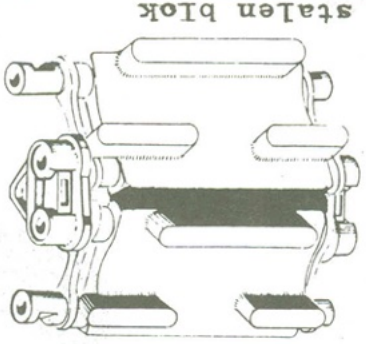

stalen blok

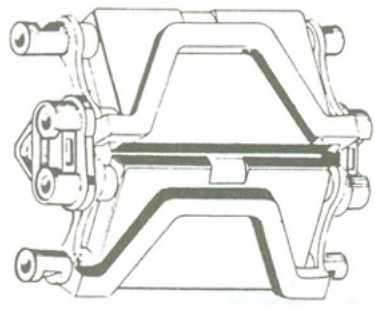

stalen V-profiel

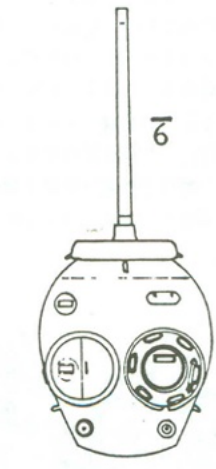
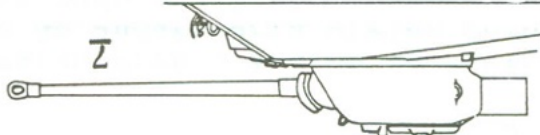
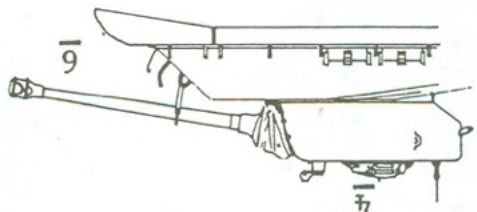
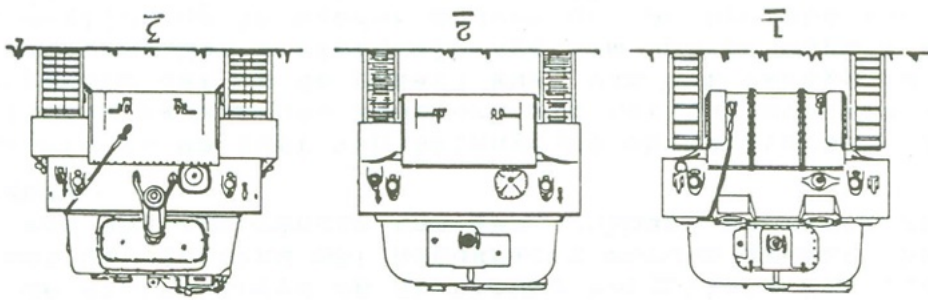

1  
2  
3  
4  
5  
6  
7  
8  
9

M34 combinatie-afnuit

M34A1 combinatie-afnuit

T23 toren, laatste uitvoering

60° frontantsering, M34 combinatie-afnuit, 75 mm kanon

47° frontantsering, M34A1 combinatie-afnuit, 75 mm kanon

T23 toren met 76 mm kanon met mondingsrem

zij-aanzicht Firefly, 17-ponder kanon, geen boegmitrailleur

boven-aanzicht toren Firefly

boven-aanzicht T23 toren met 76 mm kanon zonder mondingsrem.